

Ricambi e accessori MINI



Scheda tecnica per installazione kit PDC 14 MINI R55/56 COOPER mod. 2010

anteriore Cat. 99 99 2 158 828
posteriore Cat. 99 99 2 158 832
anteriore + posteriore Cat. 99 99 2 158 833

Sistema di parcheggio a 4 sensori ad installazione paraurti per anteriore e posteriore

Le informazioni tecniche incluse nel seguente manuale sono da ritenersi puramente indicative e l'azienda produttrice non si assume alcuna responsabilità relativamente alle stesse.
Il personale tecnico preposto all'installazione è tenuto a verificare con la dovuta diligenza e sotto la propria responsabilità le informazioni riportate a secondo il tipo di vettura (es. punti di connessione specifici del modello).

INSTALLAZIONE ANTERIORE

Cat. 99 99 2 158 828

Cat. 99 99 2 158 833

R56 COOPER

Per questa installazione è necessario smontare il paraurti.

Misurare come descritto nel disegno, applicare le dime fornite nel kit e forare con una fresa a tazza da 19 mm.

Per un corretto taglio si consiglia di effettuare il foro con la fresa a tazza dalla parte verniciata del paraurti.

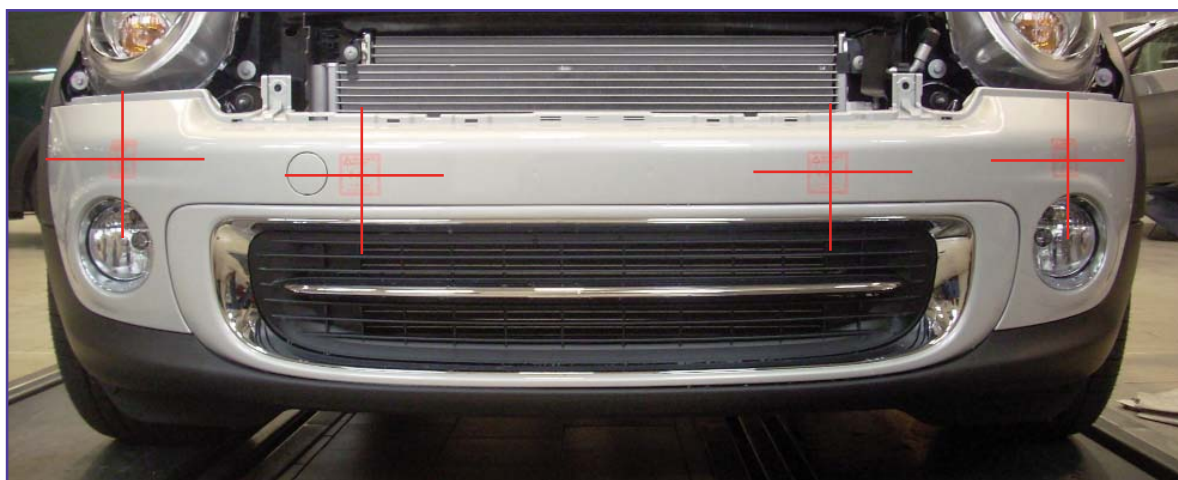
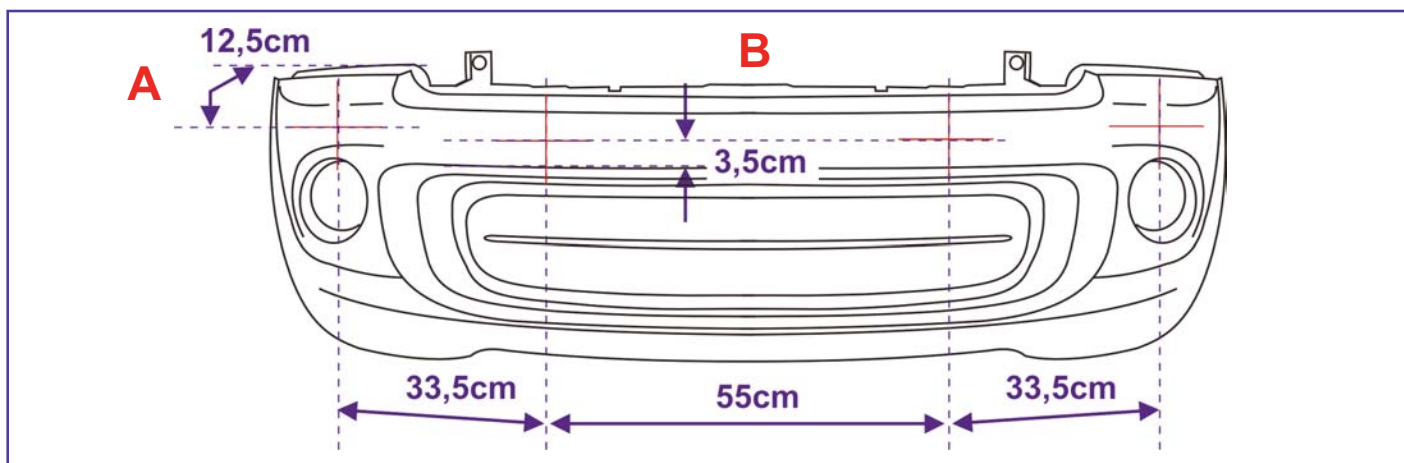

Per questa installazione si consiglia l'utilizzo dei supporti "senza ghiera" (O).

Prima dell'installazione è consigliabile la verniciatura dei supporti e delle capsule nella stessa tinta della vettura.

N.B. Per l'installazione attenersi al "Manuale Generale Installazione".

INSTALLAZIONE POSTERIORE

Cat. 99 99 2 158 832

Cat. 99 99 2 158 833

R56 COOPER

Per questa installazione è necessario smontare il paraurti.

Misurare come descritto nel disegno, applicare le dime fornite nel kit e forare con una fresa a tazza da 19 mm.

Per un corretto taglio si consiglia di effettuare il foro con la fresa a tazza dalla parte verniciata del paraurti.

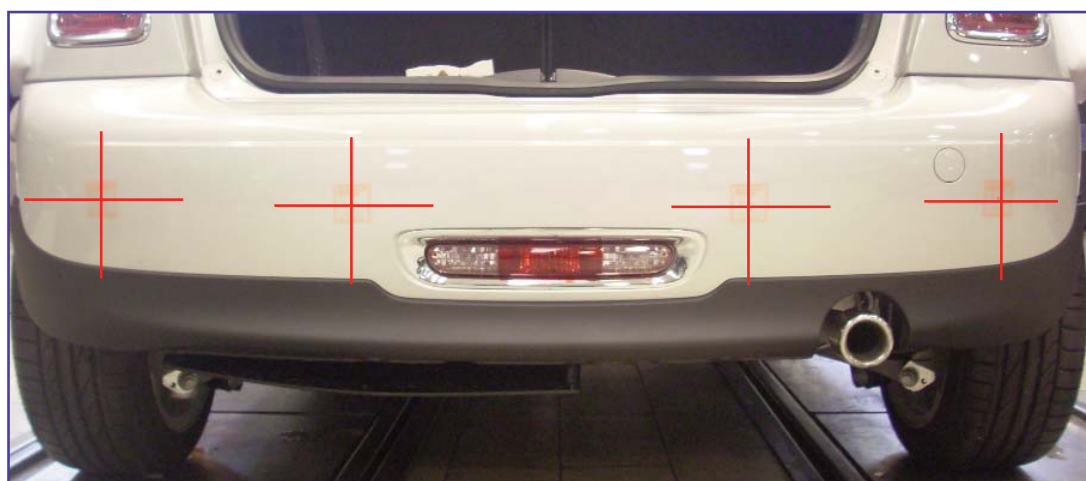
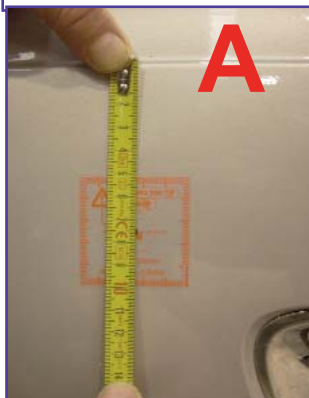
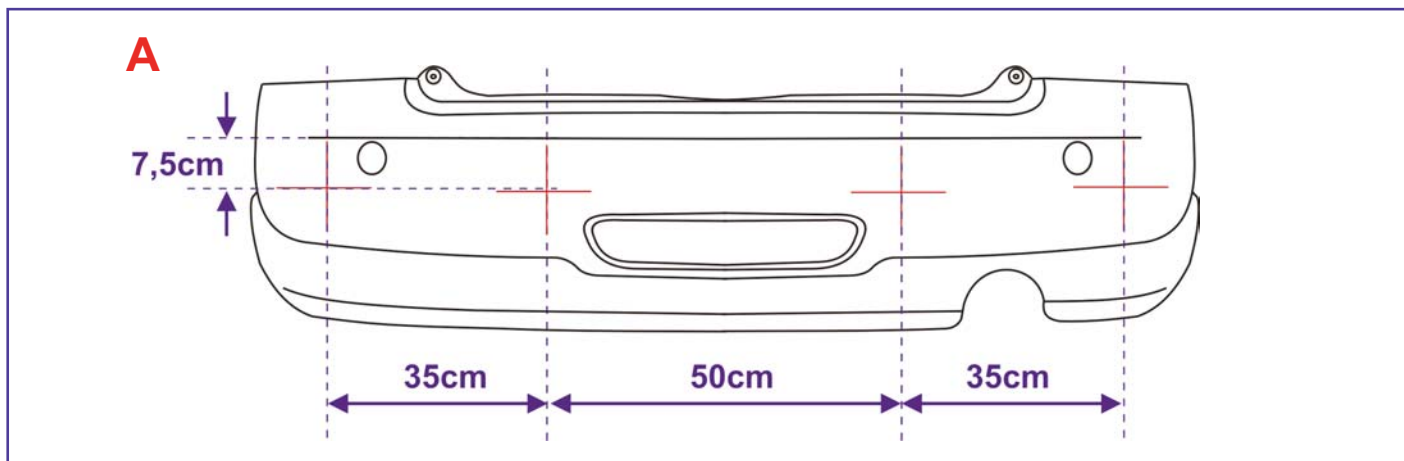

Per questa installazione si consiglia l'utilizzo dei supporti "senza ghiera" (O).

Prima dell'installazione è consigliabile la verniciatura dei supporti e delle capsule nella stessa tinta della vettura.

N.B. Per l'installazione attenersi al "Manuale Generale Installazione".

R55 CLUBMAN COOPER

Per questa installazione è necessario smontare il paraurti.

Misurare come descritto nel disegno, applicare le dime fornite nel kit e forare con una fresa a tazza da 19 mm.

Per un corretto taglio si consiglia di effettuare il foro con la fresa a tazza dalla parte verniciata del paraurti.

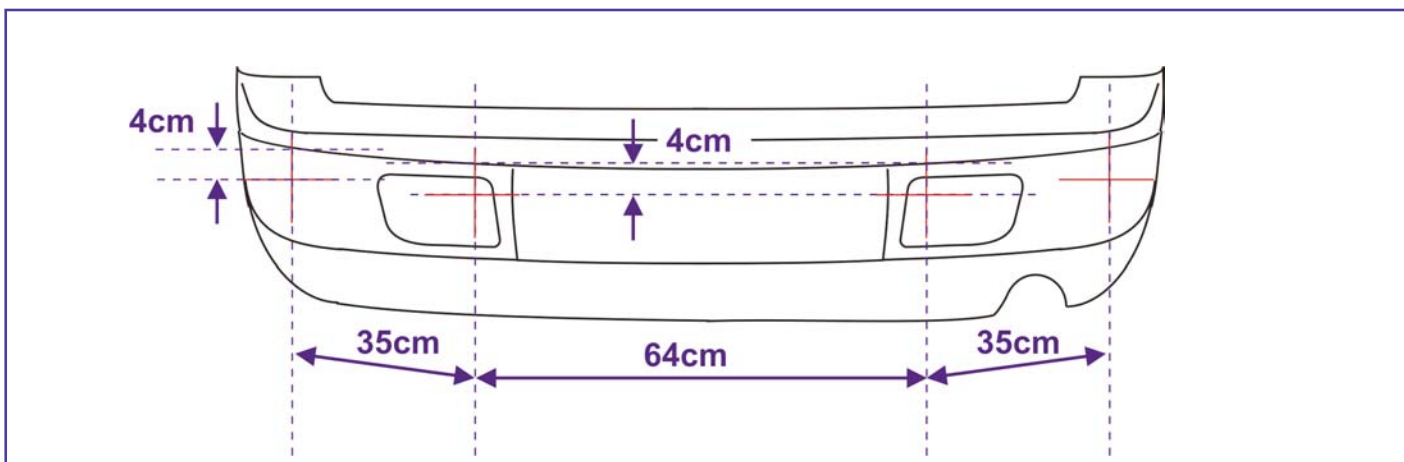

Per questa installazione si consiglia l'utilizzo dei supporti "senza ghiera" (O).

Prima dell'installazione è consigliabile la verniciatura dei supporti e delle capsule nella stessa tinta della vettura.

N.B. Per l'installazione attenersi al "Manuale Generale Installazione".

